

Secamanos electrónico automático

- Secamanos con sensor electrónico.
- Modelo para montar en superficie.
- Carcasa de ABS acabado blanco.
- Adecuado para colectividades y lugares de alta frecuencia de uso.
- Robusto, antivandálico y seguro por estar construido sin aristas cortantes ni otros elementos peligrosos.
- De acuerdo con las normas LVD y EMC y las directivas europeas vigentes.

COMPONENTES Y CARACTERÍSTICAS TÉCNICAS

- Carcasa fabricada de una sola pieza de ABS acabado blanco (e=3 mm).
- Rejilla de protección fabricada en policarbonato. Evoluta-tobera fabricada en termoplástico ignífugo.
- Fijación mural mediante 4 taladros (Ø de la broca 8 mm). Tornillería y tacos incluidos.
- Sensor infrarrojo electrónico que para el secamanos cuando las manos se retiran del campo de detección.
- Temperatura salida del aire a una Tª ambiente de 20°C, Tª: 60°C.
- Motor de tipo universal sin escobillas (no precisa mantenimiento).
- Motor velocidad 2800 r.p.m.
- Velocidad del aire de 65 km/h.
- Caudal del aire: 2300 l/min.
- Potencia total de 2050 W.
- Resistencia: 1840 W.
- Potencia del motor: 110 W.
- Voltaje/Frecuencia: 220-240 V - 50/60 Hz.
- Aislamiento eléctrico: Clase II.
- Distancia al sensor: 10-50 cm (con posibilidad de regulación).
- Termostato sobrecalentamiento resistencia (rearme automático).
- Fusible térmico doble seguridad tarado a 133°C.
- Consumo máximo de 9 A.
- Nivel sonoro a 2 metros: 60 dBA.
- Índice de protección contra proyecciones: IPX1.
- Dimensiones: 325 alto x 248 ancho x 152 fondo (mm).
- Peso neto total: 2,6 kg.
- Con limitador térmico de seguridad y paro automático por vandalismo.
- Funcionamiento: colocar las manos debajo del aparato. El secamanos se activa automáticamente, permaneciendo en funcionamiento mientras las manos se encuentren dentro del campo del sensor. El aparato se apaga después de unos segundos de retirarlas.
- Limpieza: se recomienda la limpieza con un paño de algodón ligeramente humedecido en una solución jabonosa. A continuación, secar.
- Tiempo de secado estimado: 40 segundos.

TEXTO SUGERIDO PARA PRESCRIPCIÓN

Secamanos NOFER, con carcasa de ABS acabado blanco, por aire caliente accionado con sensor electrónico, de 2050 W de potencia y temperatura de 60°C. Motor velocidad 2800 r.p.m. Dimensiones: 325 alto x 248 ancho x 152 fondo (mm).



NOFER S.L.
Ctra. Laureà Miró, 385-387
08980 · Sant Feliu de Llobregat (Barcelona)
Tel +34 934 742 423 · Fax +34 934 743 548
nofer@nofer.com · www.nofer.com

**Productos
Relacionados**

01451.B

01461.S

01451.W

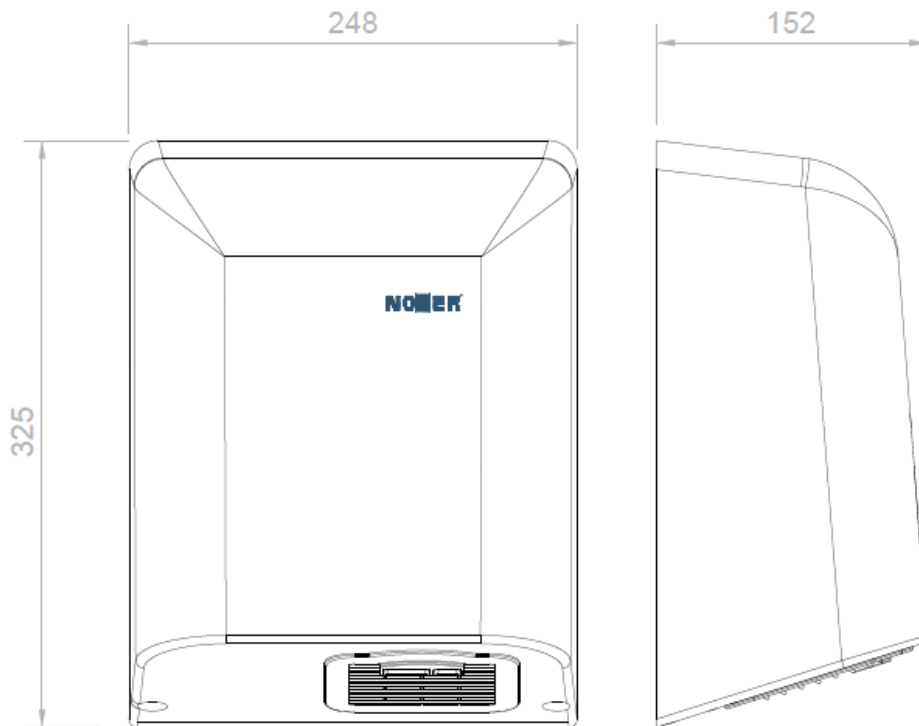
ESQUEMA DIMENSIONAL

DIMENSIONES EN mm

INSTALACIÓN

En las zonas de aseo con una frecuencia de uso alta, la recomendación es instalar un secamanos por lavabo. En las zonas de aseo con una frecuencia de uso menor, la recomendación es instalar un secamanos por cada dos lavabos o dos secamanos por cada tres lavabos. La colocación del secamanos se realizará como se indica en fig-0. En el caso de instalarse sobre mármol o repisas brillantes, se recomienda elevar la altura sobre la superficie a 40 cm.

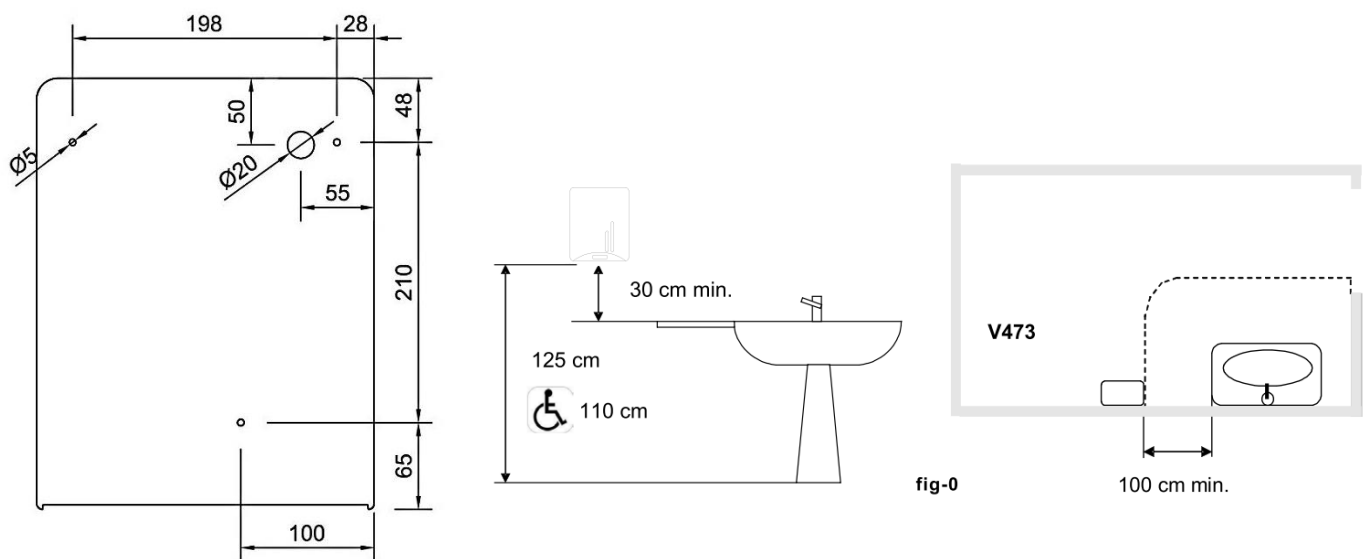

fig-0