

**ES** TERMOSTATO RADIO MONOCROMO AIRZONE THINK

Interfaz gráfico con pantalla de tinta de bajo consumo, botones capacitivos y acabado en acero y cristal, para el control de zona en un sistema Airzone. Comunicaciones vía radio. Alimentado mediante batería de botón CR2450. Disponible en blanco y negro.

Funcionalidades:

- 6 idiomas disponibles (Español, Inglés, Francés, Italiano, Alemán y Portugués).
- Control de temperatura, modo de funcionamiento (termostato maestro) y velocidad del sistema (depende del tipo de instalación).
- Lectura de temperatura ambiente y humedad relativa de zona.
- Función Sleep.
- Acceso remoto a otras zonas del sistema.
- Información climática (opcional).

Para más información de nuestros productos remítase a [myzone.airzone.es](http://myzone.airzone.es)

**EN** AIRZONE THINK MONOCHROME THERMOSTAT WIRELESS

Graphic interface with low-energy e-ink screen and capacitive buttons for controlling zones in Airzone systems. Finished in steel and glass. Wireless communications. Powered by battery button CR2450. Available in white or black.

Functionalities:

- Available in Spanish, English, French, Italian, German and Portuguese.
- Control of temperature, operating mode (Master thermostat) and system speed (depends on the type of installation).
- Room temperature and relative humidity reading.
- Sleep function.
- Remote access to other zones of the system.
- Weather forecast (optional).

For further information about our products, go to [myzone.airzone.es](http://myzone.airzone.es)

**PT** TERMOSTATO RÁDIO MONOCROMÁTICO AIRZONE THINK

Interface gráfica com tela de tinta de baixo consumo, botões capacitivos e acabamento em aço e cristal para controlo de zona em sistema Airzone. Comunicação via rádio. Alimentado através de bateria de botão CR2450. Disponível em branco e preto.

Funcionalidades:

- 6 idiomas (espanhol, inglês, francês, italiano, alemão e português).
- Controlo de temperatura, modo de funcionamento (termostato mestre) e velocidade do sistema (depende do tipo de instalação).
- Leitura de temperatura ambiente e humidade relativa da zona.
- Função Sleep.
- Acesso remoto a outras zonas do sistema.
- Informação climática (opcional).

Para obter mais informações sobre nossos produtos, consulte [myzone.airzone.pt](http://myzone.airzone.pt)

**AZDI6THINKR [B/N]**



- Acuazone
- Innobus Pro32

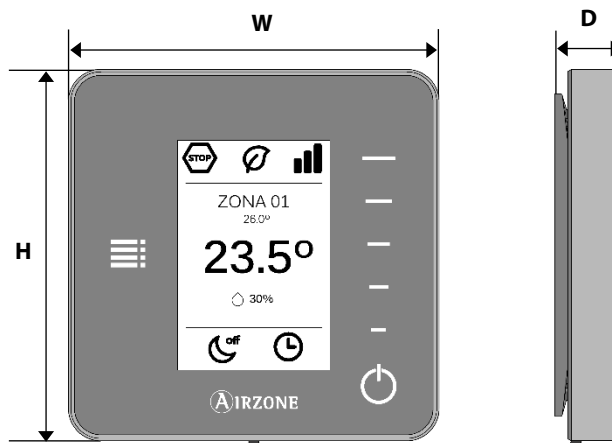

(ES) CARACTERÍSTICAS TÉCNICAS / (EN) TECHNICAL SPECS / (PT) CARACTERÍSTICAS TÉCNICAS

Alimentación y consumo / Power supply and consumption Alimentação e consumo	
Tipo de alimentación / Type of power supply / Tipo de alimentação	Vdc
	V max 3.3 V
	I max 30 mA
Batería / Battery / Bateria	CR2450
Vida útil (estimada) de la batería / Useful Life (estimated) of battery Vida útil (estimada) da bateria	2 años 2 anos
Consumo Stand-by / Stand-by consumption / Consumo em stand-by	0.01 mW
Conexión y comunicaciones / Connection and communications Conexão e comunicação	
Frecuencia de comunicación / Communication frequency Frecuencia de comunicação	868 MHz
Potencia máxima / Maximum power / Potência máxima	0 dBm
Distancia máxima en espacio libre / Maximum distance in open space / Distância máxima em espaço livre	40 m
Temperaturas operativas / Operating temperatures Temperatura de operação	
Almacenaje / Storage / Almacenaje	-20 ... 70 °C
Funcionamiento / Operation / Funcionamento	0 ... 50°C
Rango de humedad de funcionamiento / Operating humidity range / Intervalo de humidade de funcionamento (sin condensación) (sem condensação)	5...90% (non-condensing)
Rango de temperatura de consigna / Set-point temperature range / Intervalo da temperatura de referência	15 ... 30°C
Precisión de lectura / Measurement accuracy Precisão de leitura	±0.1 °C
Precisión de representación / Display accuracy Precisão de representação	±0.1 °C
Humedad relativa / Relative humidity / Humidade relativa	± 4 %
Aspectos mecánicos / Mechanical aspects / Aspectos mecânicos	
Montaje / Assembly / Montagem	En superficie mediante soporte Surface through support Em superfície mediante suporte
Grado de protección / Protection class / Grau de proteção	IP 30
Tipo de sonda / Type of probe / Tipo de sonda	Airzone_NTC_10K
Peso / Weight / Peso	180 g
Dimensiones / Dimensions / Dimensões (WxHxD)	92x 92x15.85 mm





## (ES) MONTAJE Y CONEXIÓN / (EN) ASSEMBLY AND CONNECTION / (PT) MONTAGEN E CONEXÃO

(ES) Pulse sobre el SW1 en la central de sistema, el LED 19 se pondrá a parpadear, espere unos segundos a que el módulo de control al cual se va a asociar el termostato abra su canal de asociación radio (el LED de apertura radio debe estar en rojo fijo). Siga los pasos de asociación que aparecen en la pantalla del termostato.

(EN) Press the SW1 of the Main control board, LED 19 will start blinking, wait a few seconds until the control module which is going to be associated to the thermostat opens its association radio channel (the opening radio LED must be solid red). Then follow the association instructions that will be displayed in the thermostat screen.

(PT) Pressione o SW1 na central do sistema, e o LED 19 começará a piscar. Espere alguns segundos até que o módulo de controlo ao qual o termostato será associado abra o seu canal de associação rádio (o LED de abertura rádio deve estar em vermelho fixo). Siga os passos de associação exibidos na tela do termostato.

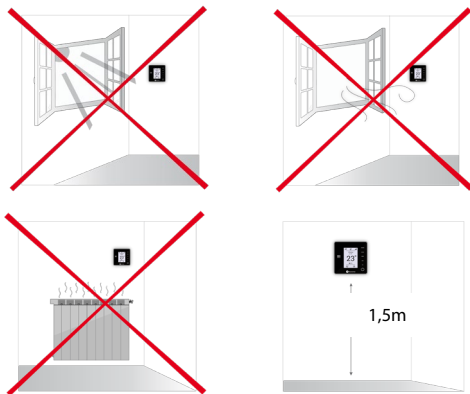
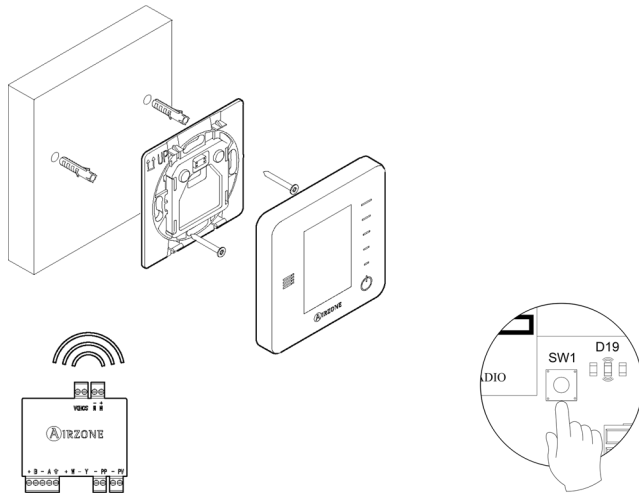

## (ES) FUNCIONALIDADES / (EN) FUNCTIONALITIES (PT) FUNCIONALIDADES

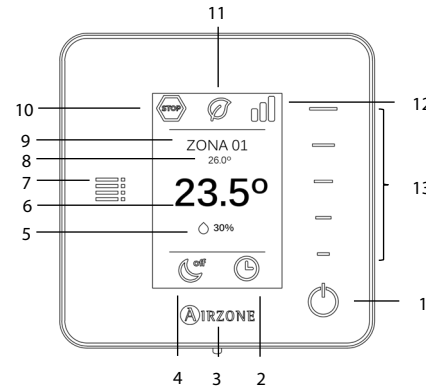

Nº	Significado / Meaning / Significado
1	On/Off (zona / zone / zona)
2	Muestra el estado de las programaciones horarias / Displays the state of the time schedules / Mostra o estado das programações horárias
3	Menú configuración avanzada / Advanced settings menu / Menu de configuração avançada
4	Muestra el estado del modo Sleep / Displays the state of the Sleep mode / Mostra o estado do modo Sleep
5	Humedad relativa de zona / Room relative humidity / Humidade relativa da zona
6	Temperatura de consigna / Set-point temperatura / Temperatura de referência
7	Menú configuración de zona / Zone settings menu / Menu de configuração da zona
8	Temperatura ambiente / Room temperature / Temperatura ambiente
9	Zona actual / Current zone / Zona atual
10	Muestra el modo de funcionamiento / Displays the operation mode / Mostra o modo de funcionamento
11	Muestra el estado del Eco-Adapt / Displays the Eco-Adapt state / Mostra o estado do Eco-Adapt
12	Muestra la velocidad del sistema / Displays the system speed / Mostra a velocidade do sistema
13	Barra de control / Control bar / Barra de controlo



## (ES) CAMBIO BATERÍA/ (EN) CHANGING BATTERIES / (PT) TROCA DE BATERIA

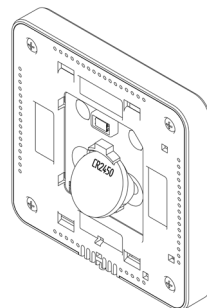

(ES) Se recomienda el uso de baterías de primeras marcas, similares a las suministradas. Una batería de menor calidad puede reducir la vida útil de esta.

(EN) We recommend using of top-brand batteries. Using low-quality batteries may reduce the duration of use.

(PT) Recomendamos a utilização de baterias de alta qualidade, sem elhantes às fornecidas. Baterias de qualidade inferior podem reduzir a vida útil do dispositivo.



## (ES) AUTODIAGNÓSTICO / (EN) SELF-DIAGNOSE (PT) AUTODIAGNÓSTICO

Error de comunicaciones / Error of communication / Erro de comunicação	
1	Termostato Think – Módulo Think thermostat - Modul Termostato Think - Módulo
2	Módulo - Central Modul - Control board Módulo - Central
9	Pasarela - Sistema Airzone Gateway - Airzone system Gateway - Sistema Airzone
11	Pasarela - Unidad interior Gateway - Indoor AC Unit Gateway - Unidade interior
12	Webserver – Sistema Airzone Webserver – Airzone System Webserver – Sistema Airzone
13	Módulo de control de elementos radiantes - Central Radiant elements control board - Main control board Módulo de controlo de elementos radiantes - Central
C-02	Central de control de producción - Central Central de controlo de produção airzone - Central
Otros errores / Other errors / Outros erros	
3	Elemento motorizado no conectado a la salida de motor Motorized element not connected to actuator output Elemento motorizado não conectado à saída de motor
4	Elemento motorizado bloqueado Motorized elemento blocked Elemento motorizado bloqueado
5	Sonda de temperatura en circuito abierto Open-circuit temperature probe Sonda de temperatura em circuito aberto
6	Sonda de temperatura en cortocircuito Short-circuit temperature probe Sonda de temperatura em curto-circuito

FR

## THERMOSTAT IBPRO32 MONOCHROME AIRZONE THINK RADIO

Interface graphique à affichage à encre électronique de basse consommation, boutons capacitifs et finition en acier et verre, pour le contrôle d'une zone dans un système Airzone. Communications via radio. Alimenté au travers d'une pile bouton CR2450. Disponible en noir et en blanc.

Fonctionnalités :

- 6 langues disponibles (français, espagnol, anglais, italien, allemand et portugais).
- Contrôle de la température, du mode de fonctionnement (thermostat principal) et de la vitesse de ventilation du système (en fonction du type d'installation).
- Affichage de la température ambiante et de l'humidité relative de la zone.
- Fonction Sleep.
- Accès à distance à d'autres zones du système.
- Informations climatiques (optionnelles).

Pour plus d'informations sur nos produits, veuillez vous rendre sur la page [myzone.airzonefrance.fr](http://myzone.airzonefrance.fr)

IT

## TERMOSTATO MONOCROM AIRZONE THINK RADIO

Interfaccia grafica con schermo monocromatico a basso consumo e tasti capacitivi con finitura in acciaio e vetro per il controllo di una zona in sistemi Airzone. Comunicazione via radio. Alimentazione tramite batterie CR2450. Disponibile nei colori nero e bianco.

Funzionalità:

- 6 lingue disponibili (Spagnolo, inglese, francese, italiano, tedesco e portoghese).
- Controllo della temperatura, modo di funzionamento (configurazione maestro) e velocità di ventilazione (dipende dal tipo di installazione).
- Lettura della temperatura ambiente e della umidità relativa della zona.
- Funzione Sleep.
- Accesso e controllo remoto alle altre zone del sistema.
- Informazioni metereologiche (opzionale).

Per maggiori informazioni sui nostri prodotti utilizzi il nostro sito dedicato [myzone.airzoneitalia.it](http://myzone.airzoneitalia.it)

DE

## FUNK-THERMOSTAT MONOCHR. AIRZONE THINK

Grafikschnittstelle mit energiesparendem E-Tintendisplay, berührungsempfindlichen Tasten und Ausführung in Stahl und Glas, für die Bereichssteuerung in Airzone-Systemen. Verbindung über Funk. Versorgung mittels Knopfzelle CR2450. Lieferbar in Schwarz oder Weiß.

Funktionsumfang:

- Verfügbar in 6 Sprachen (Spanisch, Englisch, Französisch, Italienisch, Deutsch, Portugiesisch).
- Temperatursteuerung, Funktionsart (Masterthermostat) und Systemgeschwindigkeit (je nach Installationsart).
- Ablesen der Raumtemperatur und relativen Luftfeuchtigkeit im Bereich.
- Sleep-Funktion.
- Fernzugriff auf andere Systembereiche.
- Klima-Info (optional).

Weitere Informationen über unsere Produkte siehe [myzone.airzone.es](http://myzone.airzone.es)

## AZDI6THINKR [B/N]

# AIRZONE

- Acuazone
- Innobus Pro32



FR IT DE

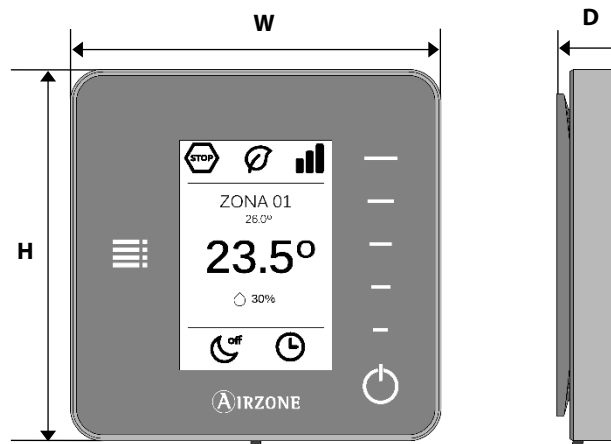

## (FR) CARACTERISTIQUES TECHNIQUES (IT) CARATTERISTICHE TECNICHE (DE) TECHNISCHE DATEN

Alimentation et consommation / Alimentazione e consumo Stromversorgung und Verbrauch	
Type d'alimentation / Tipo di alimentazione/ Versorgungsart	Vdc
	V max 3.3 V
	I max 30 mA
Batterie / Batteria / Batterie	CR2450
Durée de vie (estimée) de la pile / Ciclo di vita (stimato) della batteria (Geschätzte) Nutzungsdauer der Batterie	2 années 2 anni 2 Jahre
Consommation Stand-by / Consumo Stand-by Stand-by-Leistungsaufnahme	0.01mW
Connexions et communications / Collegamenti e comunicazione Anschluss und Verbindungen	
Fréquence de communication / Frequenza di comunicazione Kommunikationsfrequenz	868 MHz
Puissance de radiation / Potenza massima / Max. Leistung	0 dBm
Distance maximale en champ libre / Distanza massima in campo aperto / Max. Abstand im freien Raum	40 m
Températures opératives / Temperature operative Betriebstemperaturen	
De stockage / Stoccaggio / Lagerung	-20 ... 70 °C
De fonctionnement / Funzionamento / Betrieb	0 ... 50°C
Plage de température de consigne / Rango dei temperatura impopstabile / Solltemperaturbereich	15 ... 30°C
Précision de lecture / Precisione di lettura Ablesegenauigkeit	±0.1 °C
Précision d'affichage / Precisione di rappresentazione Angabegenauigkeit	±0.1 °C
Humidité relative / Umidità relativa Relative Luftfeuchtigkeit	± 4%
Aspects mécaniques / Aspetti meccanici / Mechanische Aspekte	
Montage / Montaggio / Montage	En surface au moyen d'un support In superficie mediante supporto Oberfläche mittels Halterung
Degré de protectio / Grado di protezione/ Schutzklasse	IP 30
Type de sonde / Tipo di sonda / Sondentyp	Airzone_NTC_10K
Poids / Peso / Gewicht	180 g
Dimensions / Dimensioni / Abmessungen (WxHxD)	92x 92x15.85 mm





**(FR) MONTAGE ET CONNEXION**  
**(IT) MONTAGGIO E COLLEGAMENTI**  
**(DE) MONTAGE UND VERBINDUNG**

(FR) Appuyez sur le bouton SW1 de la platine centrale du système, la diode LED 19 commencera à clignoter, attendez quelques secondes jusqu'à ce que le module qui sera associé au thermostat ouvre son canal d'association radio (la diode LED d'ouverture du canal radio doit être rouge fixe). Suivez les instructions d'association qui apparaissent sur l'écran du thermostat.

(IT) Premere SW1 nella scheda centrale del sistema. Il LED 19 inizierà a lampeggiare, quindi attendere qualche secondo finché il modulo di controllo al quale verrà associato il termostato non avrà aperto il suo canale di associazione radio (il LED di apertura radio deve essere rosso fisso). Seguire la procedura guidata indicata sullo schermo del termostato.

(DE) Drücken Sie SW1 in der Systemzentrale. Die LED 19 beginnt zu blinken. Warten Sie einige Sekunden bis sich der Pairing-Kanal Funk desjenigen Steuermoduls öffnet, mit dem der Thermostat verbunden werden soll (die Funköffnungs-LED leuchtet dann rot ohne Unterbrechung). Führen Sie die auf dem Thermostatdisplay angegebenen Kopplungsschritte durch.

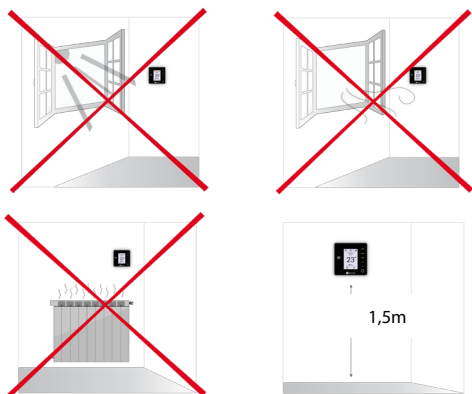
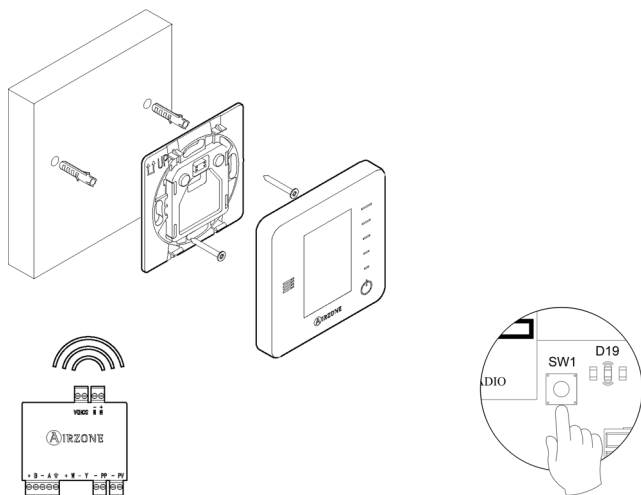

**(FR) FONCTIONNALITES / (IT) FUNZIONALITA'**  
**(DE) FUNKTIONSUMFANG**

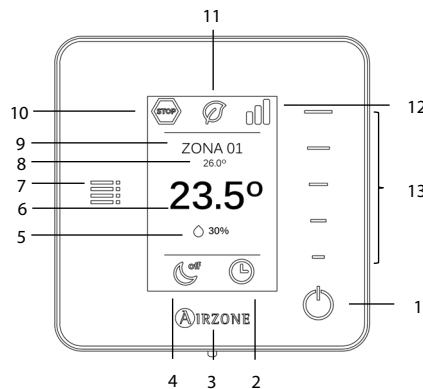

N°	Signification / Significato / Bedeutung
1	On/Off (zone / zona / Zonen)
2	Accède au menu de programmations horaires / Mostra lo stato della programmazione oraria / Anzeige Status der Zeitprogrammierungen
3	Accède au menu de configuration avancée / Accede al menù di configurazione avanzata / Zugriff auf Menü Erweiterte Konfiguration
4	Affiche l'état du mode Sleep / Mostra lo stato del modo Sleep / Anzeige Status des Sleep-Modus
5	Humidité relative de la zone / Umidità relativa in ambiente / Relativen Luftfeuchtigkeit im Bereich
6	Température de consigne / Temperatura impostata / Festgelegte Solltemperatur
7	Menu de configuration / Menu di configurazione / Konfigurationsmenü
8	Température ambiante / Temperatura ambiente / Raumtemperatur
9	Zone actuelle / Zona attuale / Aktueller Bereich
10	Affiche le mode de fonctionnement / Mostra il modo di funzionamento / Anzeige des Funktionsmodus
11	Affiche l'état de la fonction Eco-Adapt / Mostra lo stato dell' Eco-Adapt / Anzeige Status des Eco-Adapt
12	Affiche la vitesse de ventilation du système / Mostra la velocità di ventilazione del sistema / Anzeige der Systemgeschwindigkeit
13	Barre de contrôle / Barra di controllo / Steuerleiste



**(FR) CHANGEMENT DE LA PILE / (IT) CAMBIO BATTERIA / (DE) BATTERIEWECHSEL**

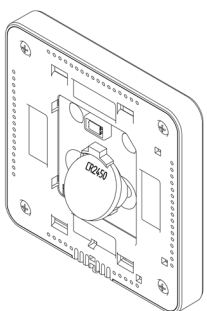

(FR) Il est recommandé l'utilisation de batteries de grande marque. Une pile d'inférieur qualité peut réduire la vie utile de celle-ci.

(IT) Si raccomanda di utilizzare batterie dei principali marchi, simili a quelli forniti. Se si utilizza una batteria di qualità inferiore potrebbe ridurre la vita utile della stessa.

(DE) Es wird empfohlen, erstklassige Markenbatterien, ähnlich wie die mitgelieferte Batterien, zu verwenden. Eine Batterie niedrigerer Qualität kann die Nutzungsdauer verringern.



**(FR) AUTODIAGNOSTIC / (IT) AUTODIAGNOSI (DE) SELBSTDIAGNOSE**

Erreur de communication / Errore di comunicazione / Fehler Kommunikation	
1	Thermostat Blueface – Module Termostato Blueface - Modulo Blueface-Thermostat - Modul
2	Module- Platine centrale Modulo- Scheda centrale Modul- Zentrale
9	Passerelle - Système Airzone Interfaccia - Sistema Airzone Gateway - Airzone System
11	Passerelle – Unidad interior Interfaccia - Indoor AC Unit Gateway - Unidade interior
12	Webserver – Système Airzone Webserver – Sistema Airzone Webserver – Airzone System
13	Module de contrôle d'éléments rayonnants - Platine centrale Modulo di controllo impianti di riscaldamento - Scheda centrale Steuermodul für Strahlerelemente - Zentrale
C-02	Centrale de contrôle de production - Platine centrale Scheda di controllo di produzione - Scheda centrale Steuerzentrale Produktion - Zentrale
Autres erreurs / Altri errori / andere Fehler	
3	Élément motorisé non connecté à la sortie du moteur Elemento motorizzato non collegato all'uscita del motore Motorisiertes Element ohne Anschluss an Motor-Ausgang
4	Élément motorisé bloqué Elemento motorizzato bloccato Motorisiertes Element blockiert
5	Sonde de température en circuit ouvert Sonda di temperatura su circuito aperto Temperatursonde in offener Schaltung
6	Sonde de température en court-circuit Sonda di temperatura in cortocircuito Temperatursonde kurzgeschlossen